

KORTRIJK IN ZEVEN DAGEN

DE VERNIEUWING VAN
EEN STAD 1991 > 2006



MET REISVERSLAG VAN WIM OPBROECK



LUDION

DIKSMUIDE KAAI

INTERCOMMUNALE LEIEDAL IN SAMENWERKING MET JORDI FARRANDO

De nieuwe kaaimuren van de Diksmuidekaai zijn net als in vroeger dagen uitgevoerd in baksteen. Dit goed herkenbare bouw materiaal, met historische wortels in deze regio, maakt deze scheepvaart-elementen tot een uniek gegeven. In samenwerking met de Barcelonese architect Jordi Farrando is er gekozen voor een fiets- en wandelzone met ruime dimensies, subtiel van elkaar gescheiden door straatmeubilair. In een brede zone zijn hoogstammige bomen aangeplant. De smalle rijweg is bedoeld voor het eenrichtingsverkeer van de Overleiestraat naar het Albertpark. Het kleurenspeel van rode kaaimuren, gele promenade, groene hoogstammigen en grijszwart getinte asphalt toveren de Diksmuidekaai om tot een aangename stadsweg.

84

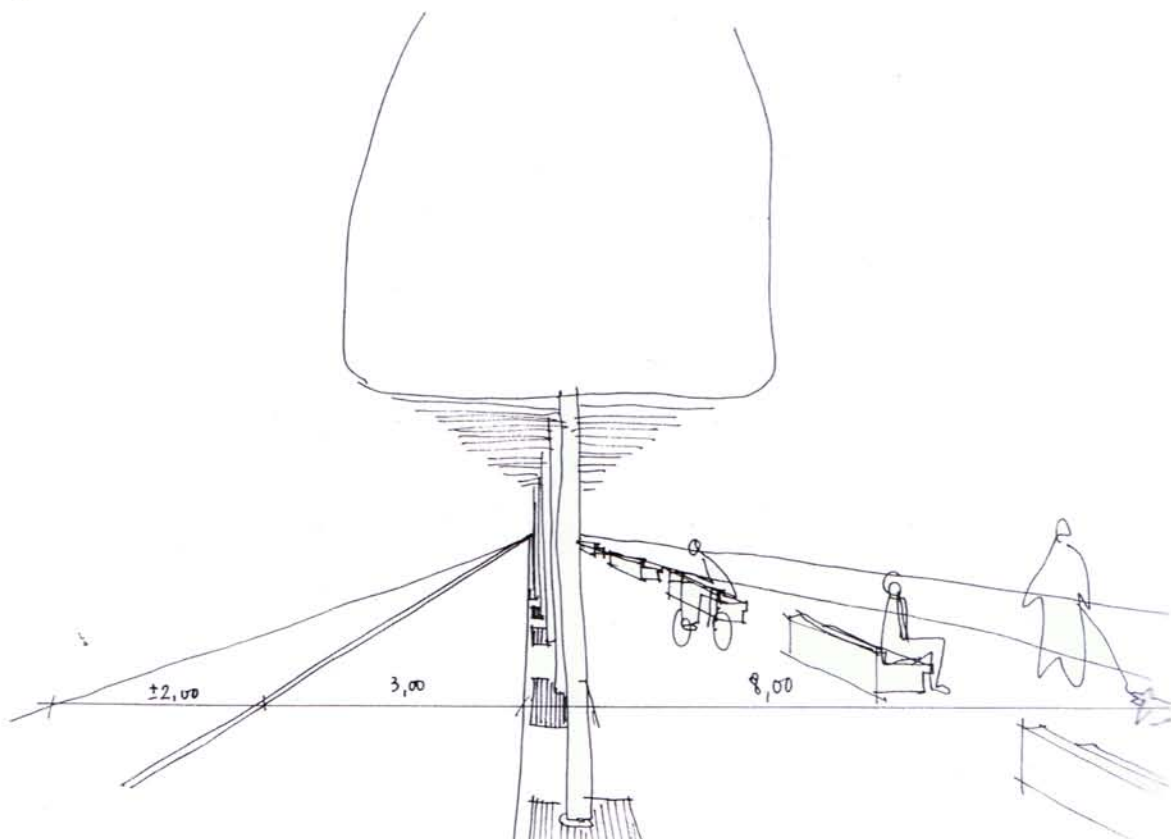



85

